

LANCIA k 2.0 turbo

SCHEMA TECNICA

MOTORE

Caratteristiche

N° cilindri, posizione	4, in linea, trasversale anteriore
Ciclo-tempi	Otto-4
Diametro x corsa	84 x 90 mm
Cilindrata	1995 cm ³
Rapporto di compressione	8:1
Potenza max CEE	205 CV (151 kW)
Regime potenza max	5600 giri/min
Coppia max CEE	30,4 kgm (298 Nm)
Regime di coppia max	2750 giri/min
Carburante richiesto	Benzina senza Pb (95 RON)

Curve caratteristiche del motore (CEE)

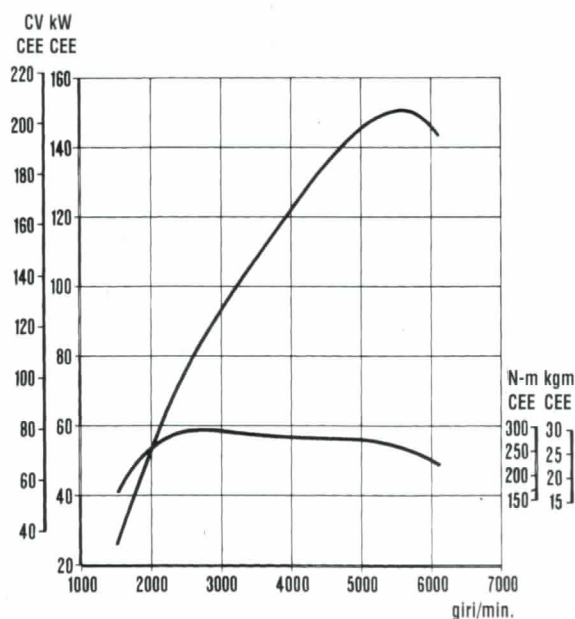

Costruzione

Basamento	in ghisa, con albero controrotante di equilibratura
Interasse cilindri	91 mm
Supporti albero motore	5
Testa cilindri	in lega leggera

Distribuzione

Posizione valvole	a "V" (65°), 4 valvole per cilindro
Distribuzione	2 ACT
Comando distribuzione	cinghia dentata
Fasatura distribuzione:	con gioco di controllo fasatura: 0,8 mm
- aspirazione { inizio	0° prima del PMS
{ fine	43° dopo il PMI
- scarico { inizio	43° prima del PMI
{ fine	0° dopo il PMS
Contralbero di equilibratura	n. 2, nel basamento

Accensione

Tipo	elettronica Bosch Motronic M2.7
Ordine di accensione	1-3-4-2
Anticipo automatico.....	comandato dalla centralina elettronica in funzione della depressione all'aspirazione

Alimentazione

Pompa benzina	sovralimentazione mediante turbocompressore Garrett T3, con scambiatore di calore aria/aria + overboost elettrica e interruttore inerziale
Iniezione elettronica	Bosch Motronic M2.7 con turbo + overboost + intercooler
Filtro aria	a secco, con cartuccia
Pressione massima di sovralimentazione	2,1 bar

Lubrificazione

Tipo	forzata, con pompa ad ingranaggi e radiatore olio
Filtro	a cartuccia

Raffreddamento

Tipo	a liquido, con pompa centrifuga e circuito chiuso: radiatore e serbatoio supplementare di espansione con termostato
Regolazione	elettrico, con inserzione regolata da interruttore termostatico sul radiatore
Ventilatore	

Controllo emissioni

con convertitore catalitico trivalente, sonda lambda ed impianto recupero vapori carburante

TRASMISSIONE

Trazione

sulle ruote anteriori, con dispositivo antipattinamento viscodrive

Frizione

monodisco, a secco, con molla a diaframma e comando idraulico

Diametro disco condotto

235 mm

Dimensioni anello d'attrito ($\varnothing_e \times \varnothing_i$)

235 x 155 mm

Rapporti di trasmissione

Cambio meccanico

I	3,800:1
II	2,235:1
III	1,360:1
IV	0,971:1
V	0,811:1
RM	3,545:1
Coppia cilindrica	3,563:1 (16/57)

AUTOTELAIO

Carrozzeria

a struttura autoportante

Impianto frenante

anteriore e posteriore a dischi, con pinze flottanti. Comando a pedale e doppio circuito idraulico incrociato, integrato da impianto antibloccaggio ruote (ABS). Servofreno da 10" e correttore di frenata sulle ruote posteriori.

Dischi anteriori:

autoventilanti

- diametro

281 mm

- area totale guarnizioni anteriori

4 x 50 cm² = 200 cm²

Dischi posteriori:

- diametro

276 mm

- area totale guarnizioni posteriori

4 x 24,6 cm² = 98,4 cm²

Freno di stazionamento

agente sulle ruote posteriori, con comando a mano e trasmissione meccanica

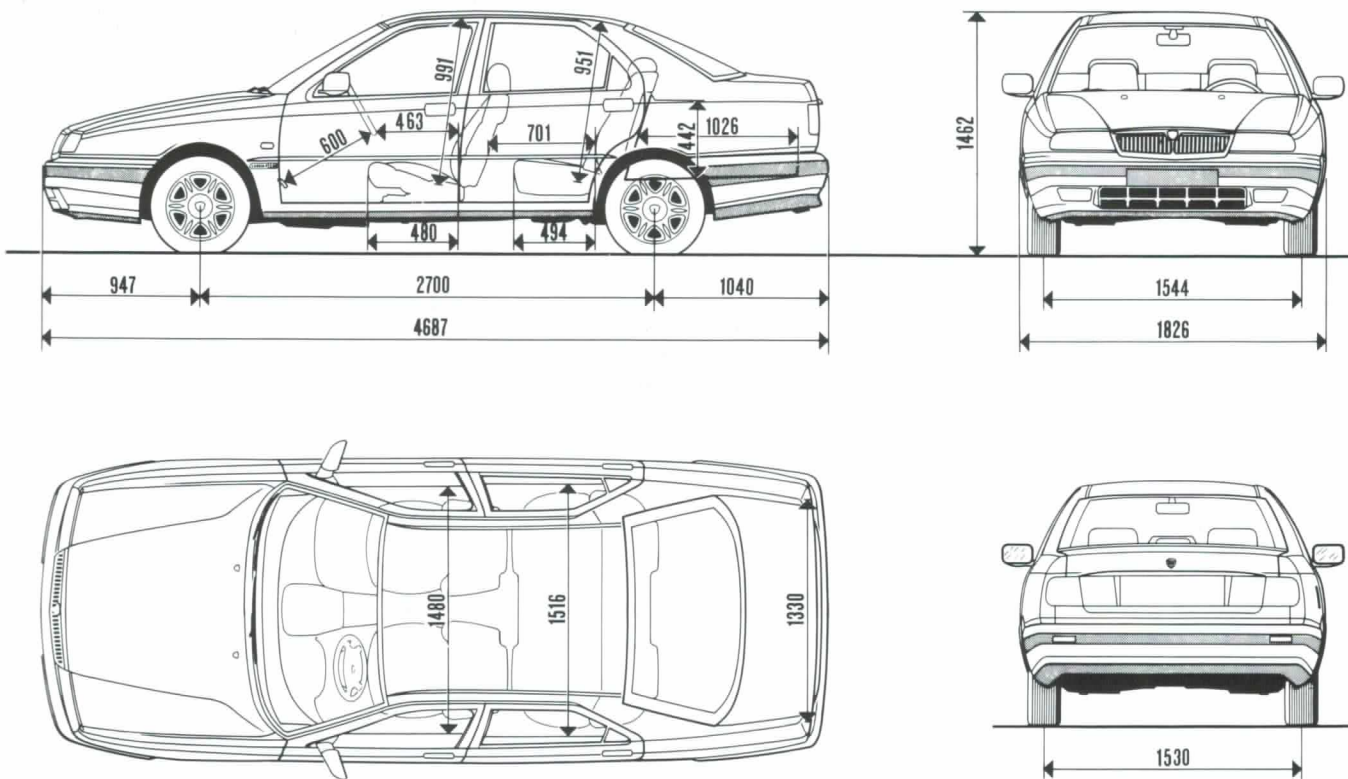

Capacità bagagliaio (VDA): 525 dm³
* a vettura scarica

Sospensione anteriore	a ruote indipendenti tipo McPherson, con bracci oscillanti inferiori e barra stabilizzatrice
Ammortizzatori	idraulici, telescopici, a doppio effetto e steli cavi
Flessibilità alla ruota	0,37 mm/daN
Scuotimento ruota { superiore	80 mm
{ inferiore.....	80 mm
Assetto ruote a vettura scarica:	
- inclinazione	10°19' ÷ 10°59'
- incidenza	3°10' ÷ 3°50'
- convergenza	-1 ÷ 1 mm
Sospensione posteriore	a ruote indipendenti tipo McPherson, con aste trasversali, puntoni di reazione e barra stabilizzatrice
Ammortizzatori	idraulici, telescopici a doppio effetto e steli cavi
Flessibilità alla ruota	0,49 mm/daN
Scuotimento ruota { superiore	95 mm
{ inferiore	100 mm
Assetto ruote a vettura scarica:	
- incidenza	1°45' ÷ 2°25'
- convergenza	2 ÷ 4 mm
Sterzo	a cremagliera, con idroguida
Piantone	snodato, regolabile in altezza
Diametro minimo di sterzata	10,9 m
N. giri volante (per sterzata totale)	3
Ruote	
Cerchi	in lega leggera 6 1/2 J x 15 H2 31
Pneumatici	205/60 R15 91W
Pressione di gonfiaggio pneumatici:	
- anteriore/posteriore.....	2,2 bar
- ad elevata velocità continuativa e a pieno carico	2,3 bar
Ruotino di scorta:	
- cerchio	4 B x 15 H-25
- pneumatico	T 125/90 R15 96M
- pressione gonfiaggio	4,5 bar

Impianto elettrico

Tensione	12V
Alternatore con regolazione di tensione elettronico incorporato	120 A con condizionatore aria di serie
Motorino d'avviamento	1,4 kW
Batteria	60 Ah

PESI

Peso in ordine di marcia (DIN)

(Serbatoio carburante pieno, acqua, ruota di scorta ed accessori)	1480 kg
Ripartizione { anteriore	60%
{ posteriore	40%

Peso max ammesso

- anteriore	1180 kg
- posteriore	1180 kg
- peso totale	2000 kg

Peso max rimorchiabile 1500 kg

N. posti 5

PRESTAZIONI

Velocità max (km/h)	235 (in V)
Pendenza max superabile a pieno carico	37%
Velocità con motore { in IV ^a	33,1 km/h
a 1000 giri/min { in V ^a	39,7 km/h
Rapporto peso/potenza { kg/CV-CEE	7,2
{ kg/kW-CEE	9,8

Accelerazione

(2 persone + 20 kg): - 0 ÷ 100 km/h	7,3 sec.
- 0 ÷ 1000 m	27,5 sec.

Ripresa sui 1000 metri

(2 persone + 20 kg): - da 40 km/h in IV marcia	32,5 sec.
- da 60 km/h in V marcia	31,2 sec.

Consumi (litri/100 km)

- a 90 km/h	7,0
- a 120 km/h	9,0
- ciclo urbano	11,2

RIFORMIMENTI

Serbatoio carburante,	70 litri
compresa una riserva di	9 litri
Liquido radiatore motore, serbatoio di espansione ed impianto di riscaldamento	8,3 litri
Coppa motore e filtro olio	5,5 litri
Capacità totale coppa, filtro, e tubazione, olio	7 litri
Scatola cambio di velocità e differenziale, olio	1,8 kg
Scatola sterzo e idroguida, olio	0,80 kg
Circuiti freni idraulici anteriori e posteriori e comando idraulico frizione	0,50 kg
Capacità recipiente liquido lavacrystallo anteriore e lavafari	8 litri

